



ManFR20ne 03/2000

# **Filtre Réducteur de Pression**

# **FR20**

**Installation, Emploi et Entretien**

# 1. APPLICATION

Le filtre réducteur FR20 est expressément étudié pour alimenter, avec de l'air pur et une pression contrôlée, toute unité de réglage.

## 1.1 Données techniques

<b>Alimentation</b>		0...17 bar max
<b>Champ - Range</b>	FR20	0÷2.5 bar / 0÷35 psi
	FR20.1	0÷6 bar / 0÷80 psi
	FR20.2	0÷10 bar / 0÷140 psi
<b>Degré de filtrage</b>		20µ
<b>Raccordements</b>	IN	1/4" NPT
	OUT	1/4" NPT
	MANOMETRE	1/4" NPT
<b>Limite température ambiante</b>		-20° ÷ 80°C
<b>Température de stockage</b>		-30° ÷ 110°C
<b>Poids</b>		1200 g

Si le manomètre est demandé, ajouter au modèle le suffixe "M".

## DIAGRAMME DEBIT

ALIMENTATION = 7 bar



## 1.2 Dimensions d'encombrement

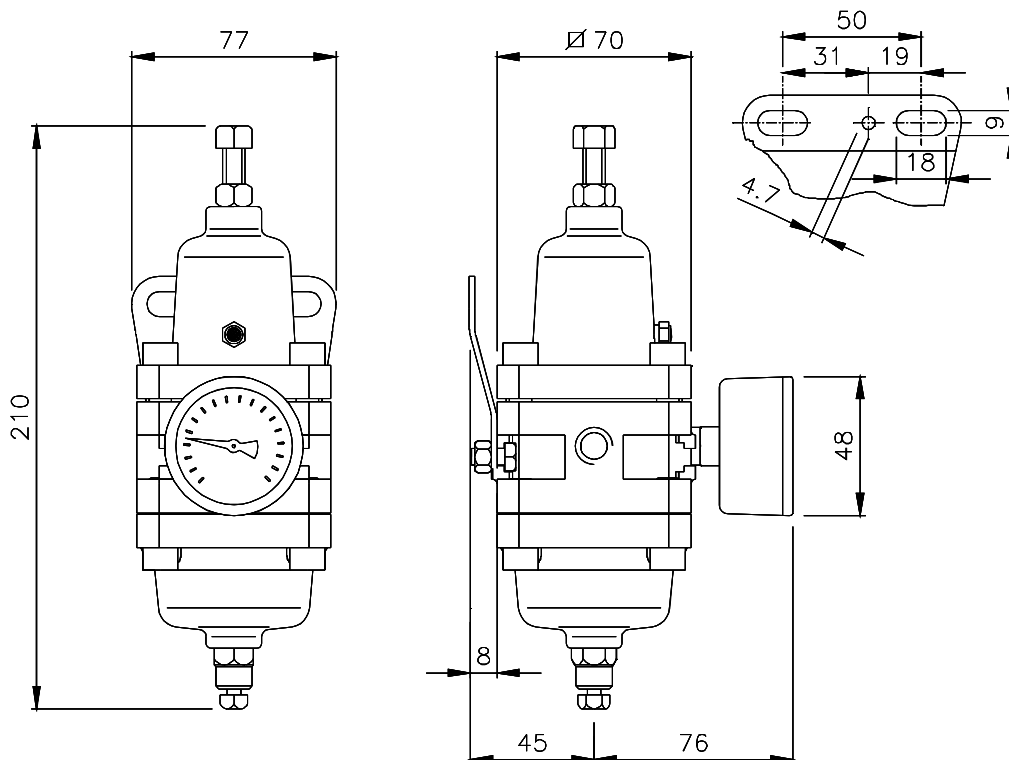

## 2. INSTALLATION

### 2.1 Montage

FR20 est équipé de deux attelages filetés de 1/4" NPT. Raccorder l'entrée de l'air comprimé au raccordement "IN", tandis que la ligne d'air diminuée est prise du raccordement "OUT". Les autres deux attelages (voir Fig. 2) sont employés indifféremment pour le raccordement avec le manomètre de lecture de la pression diminuée (le raccordement inutilisé doit être fermé). (Fig. 2)



**ATTENTION:** Avant de raccorder le manomètre de lecture de la pression diminuée, s'assurer que le réducteur n'est pas alimenté.

## 3. MISE EN MARCHE

### 3.1 Réglage

Après avoir disposé les raccords décrits au point (2), dévisser l'écrou de blocage (voir Fig. 2) et tourner la vis de réglage en conduisant la pression de sortie à la valeur désirée, serrer ensuite l'écrou de blocage. En tournant la vis dans le sens des aiguilles d'une montre, la pression de sortie augmente. En tournant la vis dans le sens opposé aux aiguilles d'une montre, la pression de sortie diminue.

## 4. ENTRETIEN

### 4.1 Entretien ordinaire

Le Filtre Réducteur FR20 est équipé d'une chambre qui reçoit les condensats de l'air d'alimentation. Il faut périodiquement vider le FR20 de ces condensats en agissant de la manière suivante:



**ATTENTION:** au cours de cette opération, faire particulièrement attention aux fluides sous pression éliminés (voir Fig. 2).

**A:** Alimenter l'instrument FR 20.

**B:** Relâcher la vis de curage pendant 30 secondes environ.

**C:** Serrer la vis de curage.

La périodicité de cette opération dépend de l'humidité contenue dans l'air d'alimentation.

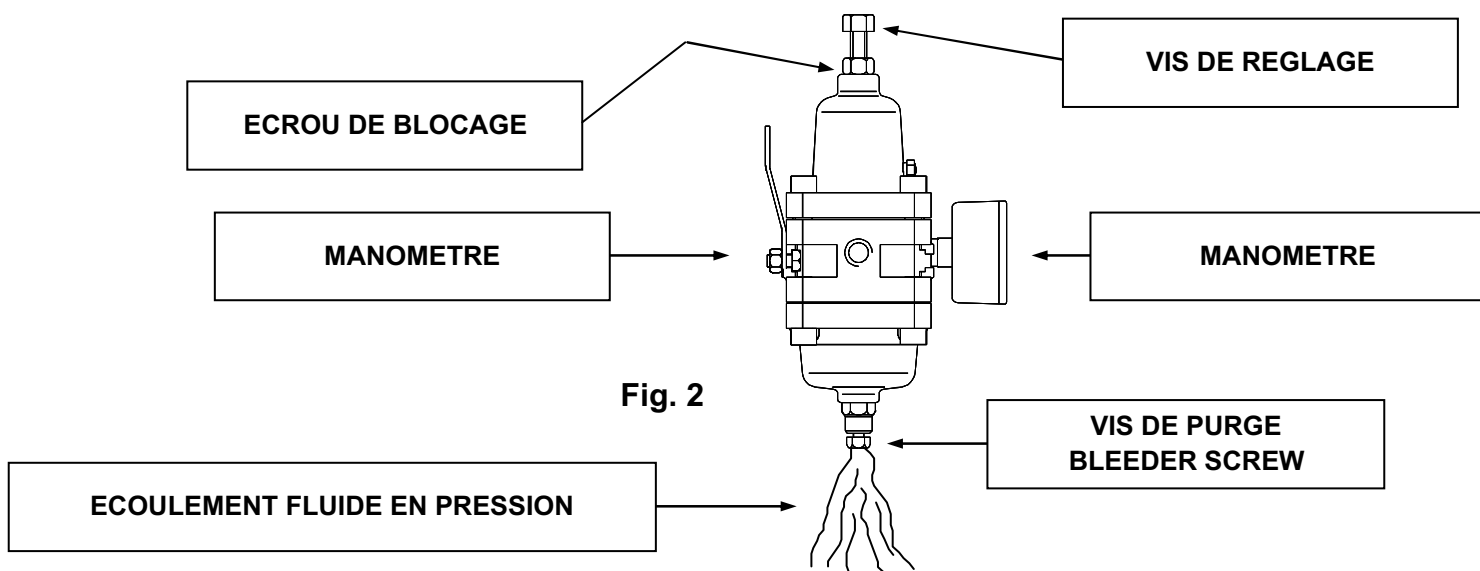

## 4.2 Entretien extraordinaire

Pour nettoyer l'instrument relâcher les vis (6B), enlever le carter du filtre (16) dévisser la vis (15) et enlever la cartouche filtrante (13). Le filtre peut être nettoyé en employant des solvants comme de l'essence et en soufflant avec de l'air comprimé à l'intérieur de la cartouche. La durée de la membrane (7) dépend du genre de service, pour la remplacer relâcher la vis (1) en déchargeant complètement le ressort (5) dévisser les vis (6A) et enlever le couvercle (3).

Nr.	DESCRIPTION	MATERIAUX
1	VIS DE REGLAGE	ACIER CADMIE
2	ECROU DE BLOCAGE	
3	COUVERCLE RESSORT	ALUMINIUM SOUS PRESSION
4	CULOT GUIDE-RESSORT	ACIER CADMIE
5	RESSORT DE REGLAGE	
6	VIS COUVERCLE ET ET CARTER	
7	ENSEMBLE MEMBRANE	BUNA N SPECIALE
8	CORPS	ALUMINIUM SOUS PRESSION
9	OBTURATEUR	ACIER INOX
10	RESSORT OBTURATEUR	
11	GARNITURE CORPS	CELFLEX 200
12	ARRET RESSORT	ACIER CADMIE
13	CARTOUCHE FILTRANTE	QUARTZ POREUX
14	RONDELLE FILTRE	ACIER CADMIE
15	VIS FILTRE	
16	CARTER FILTRE	ALUMINIUM SOUS PRESSION
17	SOUPAPE DE PURGE	ACIER CADMIE
18	FILTRO ANTI-SABLE	ACIER INOX
19	MANOMETRE	
20	BOUCHON	ACIER CADMIE
21	BRIDE	
22	VIS DE FIXAGE	

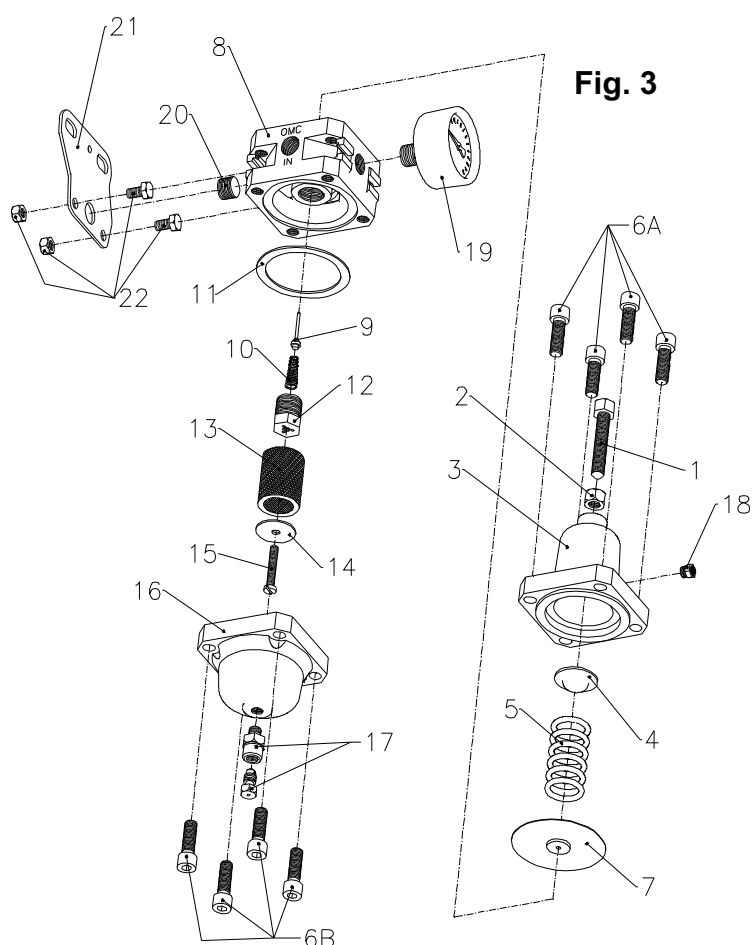

A LA DEMANDE, LES ELEMENTS 1,2,5,6,15,17,21 E 22 PEUVENT ETRE FOURNIS EN ACIER INOX

**OMC s.r.l. - Via Galileo Galilei, 18 - 20060  
Cassina de Pecchi (MI) - ITALY**

**Tel.: (+39) 02.95.28.468 - Fax: (+39) 02.95.21.495 - info@omcsrl.com**